

vestfrost

RU

ХОЛОДИЛЬНИК С МОРОЗИЛЬНОЙ КАМЕРОЙ Система охлаждения No Frost Инструкция по эксплуатации

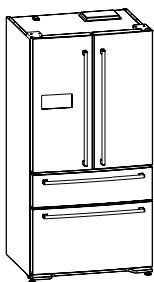

VF 911 X

<http://rembitteh.ru/>



Общие функции устройства

1. Когда двери находятся в закрытом положении, необходимо убедиться в отсутствии зазоров между дверным уплотнением и корпусом. При обнаружении зазоров необходимо их устранить.
2. Когда дверца морозильной камеры будет закрытой, будет иметь место вакуумирование. Не открывайте повторно дверцу с силой сразу. Пожалуйста, подождите, пока давление стабилизируется.
3. Благодаря запатентованной конструкции trizbar исключен риск механических повреждений, которые могут иметь место в связи с ненадлежащей эксплуатацией изделия пользователями и являются свойственными продукции наших конкурентов.
4. Циркуляция воздуха холодильной и морозильной камер не сообщается с другими отделениями благодаря новой технологии автоматического размораживания. Благодаря данному интеллектуальному решению исключено прохождение запаха между камерами, и овощи дольше остаются свежими.
5. Вентилятор, обеспечивающий рациональное потребление энергии, поддерживает циркуляцию воздуха при автономной работе, даже когда компрессор выключен. Таким образом, между полками охладителя существует равномерно распределяемая и сбалансированная циркуляция воздуха.
6. Скрытые светодиоды и скрытые отверстия воздухопроводов обеспечивают эстетичный внешний вид охладителя.
7. Благодаря специальной конструкции воздухопроводов вентиляторы подают холодный воздух в охладитель из многочисленных выходных отверстий на все полки.
8. Благодаря запатентованному применению края и углы дисплея формируют ровную поверхность относительно дверцы и обеспечивают великолепный эстетичный вид. Благодаря сенсорной электронной приборной панели регулировка температуры выполняется легко, и обеспечивается эстетически однообразный вид.
9. Во внутреннем освещении корпуса использованы светодиоды, которые загораются постепенно. Светодиодные индикаторы загораются на полную яркость в течение нескольких секунд после открытия дверцы.
10. Выдвижной поручень, используемый в охладителе, обеспечивает ее легкую и бесшумную работу.
11. Во избежание захлопывания двери камеры охлаждения, когда она остается открытой, в нее встроена функция автоматического закрытия. Эта функция исключает риск оставления камеры охлаждения открытой.
12. Двери с покрытием из нержавеющей стали против следов от пальцев позволяет исключить появление отпечатков пальцев благодаря специальному слою, нанесенному на слой нержавеющей стали двери.

Содержание

Общие функции устройства.....	1
ПЕРЕД НАЧАЛОМ РАБОТЫ.....	4
1.1 Предупреждения общего характера.....	4
1.2 Старые и вышедшие из строя холодильники.....	6
1.3 Предупреждения относительно безопасного пользования.....	6
1.4 Установка и эксплуатация холодильника.....	7
1.5 Перед началом эксплуатации холодильника.....	8
1.6 Общая информация о новой технологии NO FROST.....	9
ИСПОЛЬЗОВАНИЕ УСТРОЙСТВА.....	10
2.1 Вводные части.....	10
2.2 Электронный дисплей и его использование.....	12
2.2.1 Охлаждение напитков (QDRINK).....	13
2.2.2 Экономичный режим (ECO).....	13
2.2.3 Режим "отпуск" (H).....	13
2.2.4 Быстрое замораживание (SF БЫСТРАЯ ЗАМОРОЗКА).....	13
2.2.5 Быстрое охлаждение (SC БЫСТРОЕ ОХЛАЖДЕНИЕ).....	13
2.2.6 Охладитель (COOLER).....	14
2.2.7 Морозильная камера.....	14
2.2.8 Замок от детей (символ ключа).....	14
2.2.9 Режим сохранения экрана (SCREEN SAVER).....	14
2.2.10 Ночной датчик (НОЧНОГО ДАТЧИКА).....	14
2.2.11 Режим Dealer Demo.....	14
2.2.12 Сигнализатор.....	14
2.2.13 Режим работы камеры "включено-выключено".....	14
2.3 Предупреждения относительно настройки температуры.....	15
2.4 Вспомогательные приспособления.....	15
2.4.1 Ледник.....	15
2.4.2 Контейнер для овощей и камера охлаждения.....	16
РАЗМЕЩЕНИЕ ПРОДУКТОВ.....	18
3.1 Отделение для охладителя.....	18
3.2 Камеры для замороженных продуктов.....	19

ЧИСТКА И ТЕХНИЧЕСКОЕ ОБСЛУЖИВАНИЕ	23
4.1 Замена светодиодных индикаторов, используемых для освещения	23
ДОСТАВКА И ИЗМЕНЕНИЕ МЕСТА УСТАНОВКИ.....	24
ПЕРЕД ОБРАЩЕНИЕМ В СЕРВИСНУЮ СЛУЖБУ	25
6.1 Рекомендации по экономии электроэнергии	27



ЧАСТЬ 1. ПЕРЕД НАЧАЛОМ РАБОТЫ

1.1 Предупреждения общего характера

ПРЕДУПРЕЖДЕНИЕ: Содержать вентиляционные отверстия устройства или структуры, куда происходит его встраивание, свободными от засорения.

ПРЕДУПРЕЖДЕНИЕ: Не использовать механические устройства или другие искусственные средства для ускорения процесса размораживания, не рекомендованные производителем.

ПРЕДУПРЕЖДЕНИЕ: Не используйте электроприборы внутри отсеков для хранения продуктов, если они не относятся к типу, рекомендованному производителем.

ПРЕДУПРЕЖДЕНИЕ: не повредите систему циркуляции хладагента.

ПРЕДУПРЕЖДЕНИЕ: Во избежание опасности, связанной с неустойчивостью устройства, оно должно быть зафиксировано в соответствии с инструкциями.

- Если в устройстве в качестве хладагента используется R600a, то соответствующая информация указана на табличке, имеющейся на охладителе. При транспортировке и монтаже необходимо соблюдать осторожность, чтобы не повредить охладитель. Хотя R600a – это природный газ, безвредный для окружающей среды, не держите холодильник вблизи открытого пламени или источника тепла и проветрите помещение, в котором он находится, в течение нескольких минут, поскольку газ взрывоопасен в случае его утечки, вызванной повреждением элементов охладителя.
- Во время транспортировки и установки холодильника не допускать повреждения газовой схемы охладителя.
- В данном устройстве не допускается хранение взрывоопасных веществ, таких, как аэрозольные баллоны с легковоспламеняющимся пропеллентом.
- Устройство предназначено для использования в домашнем хозяйстве и аналогичного применения, например:
 - поварским персоналом в магазинах, офисах и в других рабочих средах

ПЕРЕД НАЧАЛОМ РАБОТЫ

- в жилых домах на ферме и клиентами в отелях, мотелях, а также в других средах, где проживают люди.
- в гостиницах типа «ночлег и завтрак»;
- в местах общественного питания и похожих заведениях, не связанных с розничной торговлей
- Если напряжение в розетке не соответствует штепсельной вилке холодильника, необходимо обратиться к производителю, сервисному агенту или другим квалифицированным специалистам для ее замены во избежание опасности.
- Данное устройство не предназначено для использования лицами (включая детей) с ограниченными физическими, сенсорными или умственными возможностями, или с отсутствием опыта и знаний при отсутствии надзора или инструкций по использованию устройства со стороны лица, ответственного за их безопасность. Дети должны находиться под присмотром, чтобы они не могли играть с устройством.
- К шнуру питания холодильника прикреплена штепсельная вилка со специальным заземлением. Данный штепсель должен использоваться со специальной заземленной розеткой минимум на 16 ампер. При отсутствии такой розетки обратитесь к квалифицированному электрику для ее установки.
- В случае повреждения шнура питания необходимо обратиться к производителю, сервисному агенту или другим квалифицированным специалистам для ее замены во избежание опасности.

1.2 Старые и вышедшие из строя холодильники

- Если Ваш холодильник имеет замок, сломайте или снимите его, прежде чем выбрасывать холодильник, поскольку внутри может оказаться запертым ребенок, и это может привести к несчастному случаю.
- Старые морозильные камеры и холодильники содержат изоляционный материал и охлаждающий агент с ХФУ. Следовательно, убедитесь, что Вы не наносите вред окружающей среде при выбрасывании старых холодильников.

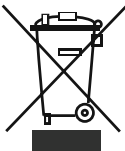

Для повторного использования, переработки, восстановления и утилизации изделия следует обратиться в местные органы управления.

Примечание:

- Пожалуйста, внимательно ознакомьтесь с руководством по эксплуатации до установки и использования холодильника. Мы не несем ответственности в случае возникновения повреждений, связанных с неправильным использованием устройства.
- Следуйте всем инструкциям руководства по эксплуатации и храните его в безопасном месте для решения проблем, которые могут возникнуть в дальнейшем.
- Данное устройство предназначено для бытового использования и может применяться только в домашних условиях и для указанных целей. Оно не пригодно для использования в коммерческих и иных целях. В случае такого использования гарантия перестает действовать, и наша компания не будет нести ответственности за какие-либо убытки.
- Данное устройство предназначено для использования в домашних условиях и пригодно только для охлаждения/ хранения пищевых продуктов. Оно не пригодно для использования в коммерческих и иных целях или для хранения каких-либо материалов, за исключением продуктов. В противном случае наша компания не будет нести ответственности за какие-либо убытки.

1.3 Предупреждения относительно безопасного пользования

- Не применяйте штепсельную розетку с разветвителем или удлинитель.
- Не вставляйте в розетку поврежденные, изношенные или старые штепсели.
- Не отрывайте, не сгибайте и не повреждайте шнур питания.
- Если шнур питания поврежден, следует обратиться в авторизованную сервисную службу с целью его замены во избежание опасности.



- Этот холодильник предназначен для использования взрослыми, не позволяйте детям играть с ним или виснуть на дверке.

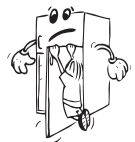

ПЕРЕД НАЧАЛОМ РАБОТЫ

- Не ломайте и не отскабливайте лед острыми предметами, например, ножом.
- Не втыкайте и не извлекайте штепсель из розетки мокрыми руками во избежание повреждений электрическим током!
- Не храните стеклянные бутылки, банки с безалкогольными напитками в морозильной камере. Бутылки или жестяные банки могут взорваться.
- В целях безопасности, не храните взрывчатый или легковоспламеняющийся материал в холодильнике. Храните напитки с высоким содержанием алкоголя в морозильной камере в вертикальном положении, плотно закрыв горлышко бутылки.
- При извлечении льда, замороженного в морозильной камере, не притрагивайтесь к нему, так как лед может вызвать обморожение и/или порезы.
- Не дотрагивайтесь до замороженных продуктов влажными руками! Не употребляйте мороженое и кубики льда непосредственно после их извлечения из морозильной камеры!
- Не замораживайте продукты повторно после того, как они разморозились. Это может негативно сказаться на Вашем здоровье, например, вызвать пищевое отравление.
- Закрепите аксессуары в холодильнике во время транспортировки во избежание их повреждения.

**1.4 Установка и эксплуатация холодильника**

Перед началом использования холодильника обратите внимание на следующие вопросы.

- Рабочее напряжение холодильника составляет 220-240 В при частоте 50 Гц.
- **ПРЕДУПРЕЖДЕНИЕ!** Ни при каких обстоятельствах не заменяйте электрические детали внутри холодильника. В случае необходимости замены следует обратиться в авторизованную техническую службу.
- **Мы не несем ответственности за какой-либо ущерб, причиненный в результате использования холодильника без заземления.**
- Поместите холодильник в такое место, которое исключает попадание прямых солнечных лучей.
- Установите пластмассовое устройство регулировки расстояния (деталь с черными лопастями в задней части), повернув его на 90°, чтобы не допустить соприкосновения конденсатора со стеной.
- Холодильник должен находиться минимум в 50 см от кухонных плит, духовок и спиралей обогревателей, а также на расстоянии минимум 5 см от электропечей.

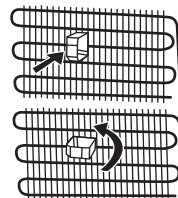

ПЕРЕД НАЧАЛОМ РАБОТЫ

- Не следует использовать холодильник за пределами помещения. Его также нельзя оставлять под дождем.
- Когда холодильник находится рядом с морозильным аппаратом для глубокого замораживания, расстояние между ними должно быть минимум 2 см для предотвращения выступания влаги на наружной поверхности.
- Не ставьте ничего на холодильник. Установите его в подходящем месте так, чтобы оставался зазор, по крайней мере, в 15 см с верхней стороны.
- Регулируемые передние опоры необходимо установить на соответствующей высоте, чтобы обеспечить устойчивость и правильную работу холодильника. Вы можете отрегулировать опоры, поворачивая их по часовой стрелке (или в обратном направлении). Регулировку необходимо выполнить до помещения продуктов в морозильник.
- Перед началом использования холодильника протрите все его части теплой водой с добавлением чайной ложки соды, а затем сполосните чистой водой и высушите. После очистки установите все детали.
- Не допускается размещение под холодильником ковров, тряпок и т.д. – они могут воспрепятствовать циркуляции воздуха.

**1.5 Перед началом эксплуатации холодильника**

- При использовании холодильника в первый раз или после его транспортировки для достижения эффективной работы установите холодильник в вертикальное положение на 3 часа, а затем подключите питание. Иначе может быть поврежден компрессор.
- При использовании в первый раз холодильник может иметь запах; после начала охлаждения запах выветрится.

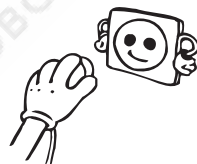



1.6 Общая информация о новой технологии NO FROST

Холодильники с автоматическим размораживанием (NO FROST) отличаются от других стационарных холодильников принципом действия.

В обычных холодильниках влага, попадающая через дверные проемы, и влага от продуктов вызывает замораживание в морозильной камере. Для размораживания снега и льда в камере замораживания необходимо выключить холодильник, извлечь из него продукты, которые должны храниться при постоянной температуре, и удалить лед, который периодически скапливается в морозильной камере.

С холодильниками с системой автоматического размораживания ситуация совершенно иная. Сухой и холодный воздух поступает в морозильные камеры от вентилятора. Холодный воздух равномерно распределяется между полками и охлаждает продукты в равной степени и одинаково, таким образом, исключается появление влажности и замораживание. Морозильное отделение охлаждается статически. Воздух в секции охлаждения распределяется равномерно между полками с помощью вентилятора, и все продукты могут охлаждаться одинаково и надлежащим образом.

Так как между секциями отсутствует воздушный поток, запахи из 2 различных частей холодильника не смешиваются.

Следовательно, Ваш новый холодильник с автоматическим размораживанием обеспечивает легкость в использовании, а также большую вместимость и стильный внешний вид.

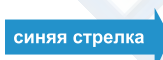
 Поддача холодного воздуха

 Возврат холодного воздуха

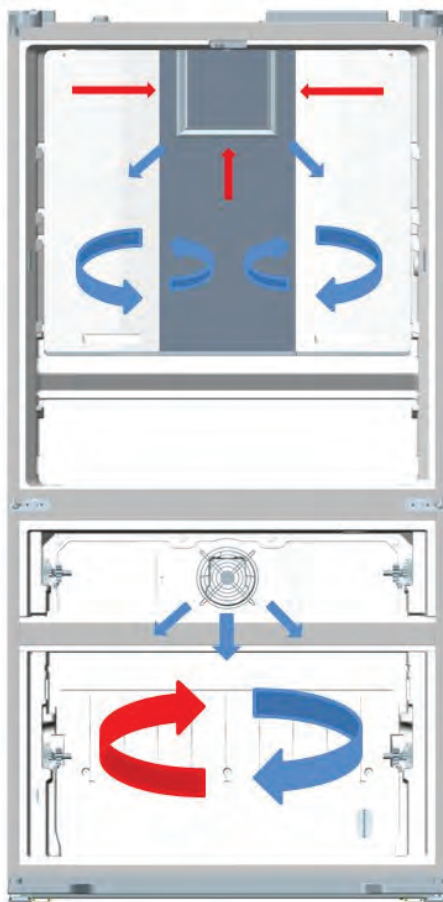

ЧАСТЬ 2. ИСПОЛЬЗОВАНИЕ УСТРОЙСТВА

2.1 Вводные части

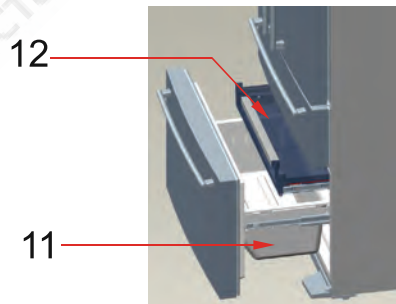
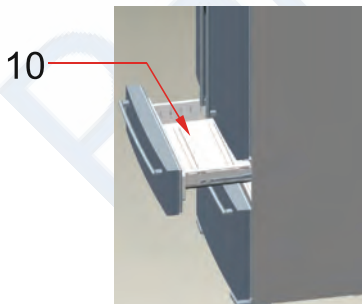
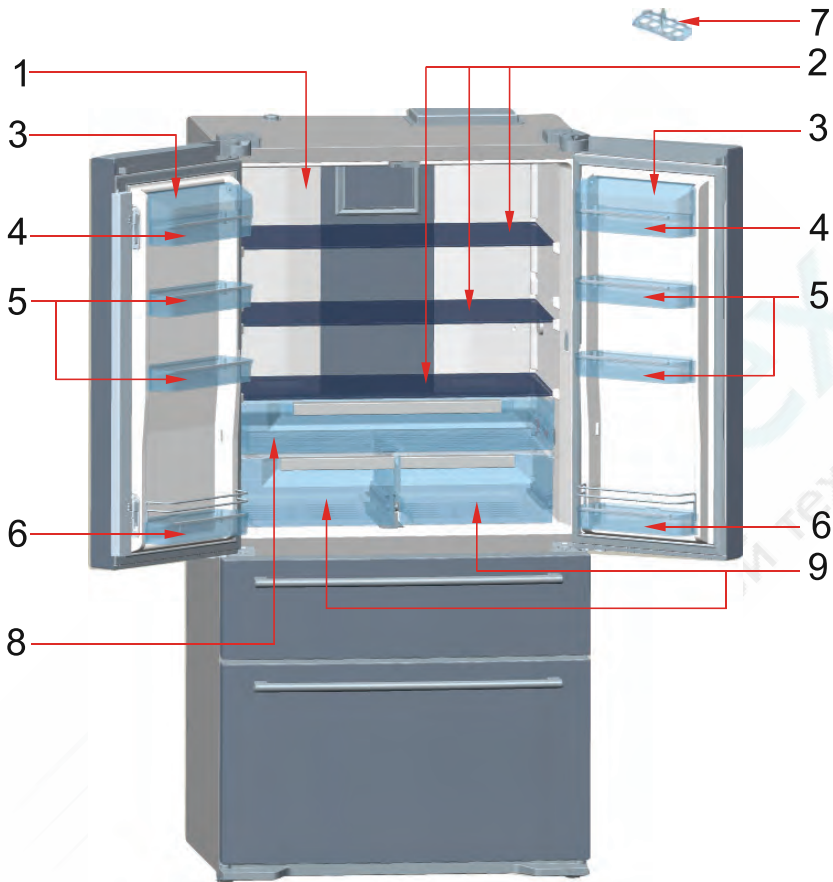

Цель данного раздела – информация о частях данного устройства. Части могут различаться в зависимости от модели устройства.

ИСПОЛЬЗОВАНИЕ УСТРОЙСТВА

- 1) Отделение для охладителя
- 2) Полочки холодильного отделения
- 3) Крышки полки для сыра-масла
- 4) Полка для сыра-масла
- 5) Полки в дверце
- 6) Полки для бутылок в дверце
- 7) Рюмки для яиц
- 8) Камера охлаждения (завтрак)
- 9) Ящики для фруктов и овощей
- 10) Верхняя корзина морозильной камеры
- 11) Нижняя корзина морозильной камеры
- 12) Скрытая корзина морозильной камеры

Цель данного раздела – информация о частях данного устройства. Части могут различаться в зависимости от модели устройства.

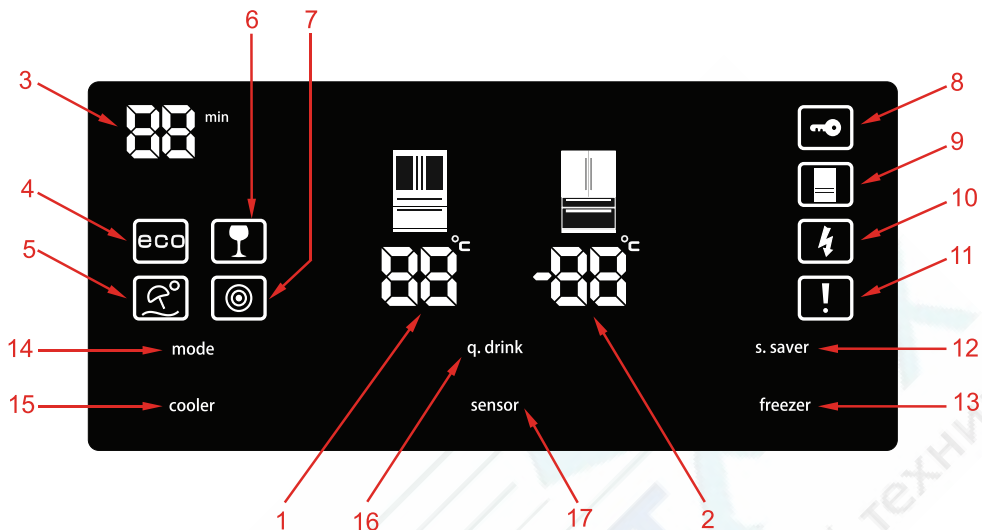
ИСПОЛЬЗОВАНИЕ УСТРОЙСТВА**2.2 Электронный дисплей и его использование**

- | | |
|--|--|
| <ol style="list-style-type: none"> 1. Индикатор температуры холодильной камеры 2. Индикатор температуры левой морозильной камеры 3. Счетчик сигналов предупреждения системы охлаждения напитков Qdrink 4. Экономичный режим 5. Режим отпуска 6. Световой индикатор системы охлаждения напитков Qdrink 7. Индикатор ночного датчика 8. Замок от детей | <ol style="list-style-type: none"> 9. Режим Dealer-Demo 10. Предупреждение о низком напряжении 11. Сигнализатор 12. Кнопка режима сохранения экрана 13. Морозильная камера 14. Кнопка режима 15. Охладитель 16. Режим Qdrink 17. Кнопка ночного датчика |
|--|--|

Значения на экране указывают значения температуры, обозначенные потребителем.

ИСПОЛЬЗОВАНИЕ УСТРОЙСТВА

2.2.1 Охлаждение напитков (QDRINK)

Кнопку [q.drink] следует нажимать для включения режима охлаждения напитков. При каждом нажатии время охлаждения увеличивается на 5 минут (до 30 минут), и затем возвращается к нулю. Вы можете просмотреть временную зону, которую требуется установить в разделе "Счетчик сигналов предупреждения системы охлаждения напитков Qdrink". Режим Qdrink позволяет холодильнику издавать звуковой сигнал только по прошествии определенного времени.



Важно: Данный режим не следует путать с охлаждением.

Время необходимо настраивать в соответствии с температурой бутылок перед помещением их в морозильное отделение. Например, в начале вы можете установить время "5 минут". По истечении данного времени, если охлаждение недостаточное, вы можете установить дополнительные 5 или 10 минут. Во время использования данного режима вы должны регулярно проверять температуру бутылок. Когда бутылки будут достаточно охлажденными, необходимо их извлечь из холодильника. Если забыть о нахождении бутылок в режиме Q.DRINK, они могут взорваться.

2.2.2 Экономичный режим (ECO)

Благодаря данному режиму холодильник работает в диапазоне идеальных температур. Для включения режима "ECO" необходимо просто нажать и удерживать кнопку [mode] (режим), пока не загорится световой индикатор "eco and e".

2.2.3 Режим "отпуск" (H)

Он представлен в виде символа зонта и солнца. Данный режим используется, если вы намерены уехать в отпуск на долгое время и не собираетесь в этот период использовать холодильную камеру. Для включения режима "отпуск" необходимо просто нажать и удерживать кнопку [режим], пока не загорится световой индикатор "holiday symbol and H".

2.2.4 Быстрое замораживание (SF БЫСТРАЯ ЗАМОРОЗКА)

Следует нажать на кнопку морозильной камеры и удерживать ее, пока на дисплее не отобразятся буквы "sf". Когда будут видны буквы "sf", включается звуковой сигнал, если Вы не нажмете какую-либо кнопку, и режим будет выбран. Вы можете использовать данный режим для быстрого замораживания готовых блюд или продуктов в больших количествах. Режим быстрого замораживания будет автоматически отключен через 24 часа, либо когда по показаниям датчика морозильной камеры температура будет достаточной.

2.2.5 Быстрое охлаждение (SC БЫСТРОЕ ОХЛАЖДЕНИЕ)

Следует нажать на кнопку холодильной камеры и удерживать ее, пока на дисплее не отобразятся буквы "sc". Когда будут видны буквы "sc", включается звуковой сигнал, если Вы не нажмете какую-либо кнопку, и режим будет выбран. Вы можете использовать данный режим для быстрого охлаждения готовых блюд или продуктов в больших количествах. Режим быстрого охлаждения будет автоматически выключен через 4 или 6 часов, в зависимости от температуры окружающей среды либо по мере достижения в холодильной камере достаточно низкой температуры.

ИСПОЛЬЗОВАНИЕ УСТРОЙСТВА

2.2.6 Охладитель (COOLER)

Используется для установки температуры в холодильном отделении. При нажатии кнопки [охладитель] вы можете установить значения температуры по целисию блока охладителя как 2, 3, 4, 5, 6, 7, 8.

2.2.7 Морозильная камера

Используется для установки температуры в морозильном отделении. При нажатии кнопки [морозильник] (морозильник) вы можете установить значения температуры по целисию блока морозильника как -16, -17, -18, -19, -20, -21, -22.

2.2.8 Замок от детей (символ ключа)

Чтобы активировать замок для защиты от доступа детей, необходимо одновременно нажать кнопки [охладитель]+[морозильник] на 5 секунд. Когда замок от детей включен, другие кнопки будут заблокированы, и, следовательно, изменение выполненных настроек будет невозможным. Чтобы отключить замок от детей, необходимо повторно одновременно нажать кнопки [охладитель]+[морозильник] на 5 секунд.

2.2.9 Режим сохранения экрана (SCREEN SAVER)

Благодаря данной функции, которая включается при нажатии и удерживании в течение 3 секунд кнопки [s.saver], вы можете экономить электроэнергию путем использования выключенной панели с цифровыми индикаторами. Для выключения этого режима нажмите и удерживайте в течение 3 секунд кнопку [s.saver].

2.2.10 Ночной датчик (НОЧНОГО ДАТЧИКА)

Благодаря данной функции, которая активируется при нажатии кнопок ночного датчика [sensor] на 3 секунды, световые индикаторы Вашего холодильника погаснут при наличии достаточного освещения, что обеспечивает возможность экономии энергии.

2.2.11 Режим Dealer Demo

Этот режим используется сервисной службой и не связан с эксплуатацией холодильника.

2.3.12 Сигнализатор



При появлении сигнала предупреждения необходимо связаться с сервисной службой.

При нажатии кнопки [s.saver], когда на экране виден сигнал предупреждения и восклицательный знак, звуковой сигнал тревоги будет выключен, однако, восклицательный знак останется на панели цифровых индикаторов, пока ошибка не будет устранена.

2.2.13 Режим работы камеры "включено-выключено"

С помощью панели индикаторов можно полностью отключить неиспользуемые отделения.

Для отключения только охладителя необходимо одновременно нажать и удерживать в течение 5 секунд кнопки [mode] и [cooler], и все цифры, указывающие на отключение данной части, исчезнут с панели цифровых индикаторов.

Чтобы повторно активировать отключенное отделение, следует использовать ту же комбинацию кнопок.

ИСПОЛЬЗОВАНИЕ УСТРОЙСТВА

2.3 Предупреждения относительно настройки температуры

- Температурные настройки не будут удалены при отключении электроэнергии.
- Для достижения максимальной эффективности не рекомендуется, чтобы холодильник работал в условиях температуры воздуха ниже 10°C.
- Регулировка температуры должна производиться в соответствии с частотой открывания дверцы, количеством продуктов, хранящихся в холодильнике и внешней температуры места, в котором стоит холодильник.
- Для достижения полного охлаждения холодильник после подключения должен проработать до 24 часов без перерыва в зависимости от температуры наружного воздуха. Не открывайте дверцу холодильника слишком часто и не размещайте внутри слишком много продуктов.
- Функция 5-минутной задержки применяется для предотвращения повреждения компрессора холодильника, когда его отключают из розетки, а затем снова включают для работы или при отключениях электроэнергии. Холодильник включится через 5 минут.
- Ваш холодильник предназначен для функционирования при интервалах температур окружающей среды, обозначенных в технических условиях, в соответствии с классом климатических условий, указанных на информационной этикетке. Для достижения максимальной эффективности не рекомендуется, чтобы холодильник работал в условиях температуры воздуха, не соответствующей указанному диапазону температур.

Класс климатических условий	Температура наружного воздуха (°C)
T	16 to 43°C
ST	16 to 38°C
N	16 to 32°C
SN	10 to 32°C



Примечание: Если наружная температура выше 38°C, то температура в камере не должна быть -22°C, -23°C или -24°C. Она может составлять только -16°C, -17°C, -18°C, -19°C, -20°C или -21°C.

2.4 Вспомогательные приспособления

2.4.1 Ледник

- Наполнить ледник на $\frac{3}{4}$ водой и вставить его.
- Лед будет готов приблизительно через 2 часа. Вы сможете подать его после извлечения ледника.

(Он используется в холодильниках, имеющих данную функцию.)



Примечание: При установке ледника после наполнения его водой убедитесь, что он находится в горизонтальном положении без наклона. В противном случае вода, находящаяся внутри ледника, может вылиться в корзину.

ИСПОЛЬЗОВАНИЕ УСТРОЙСТВА

2.4.2 Контейнер для овощей и камера охлаждения

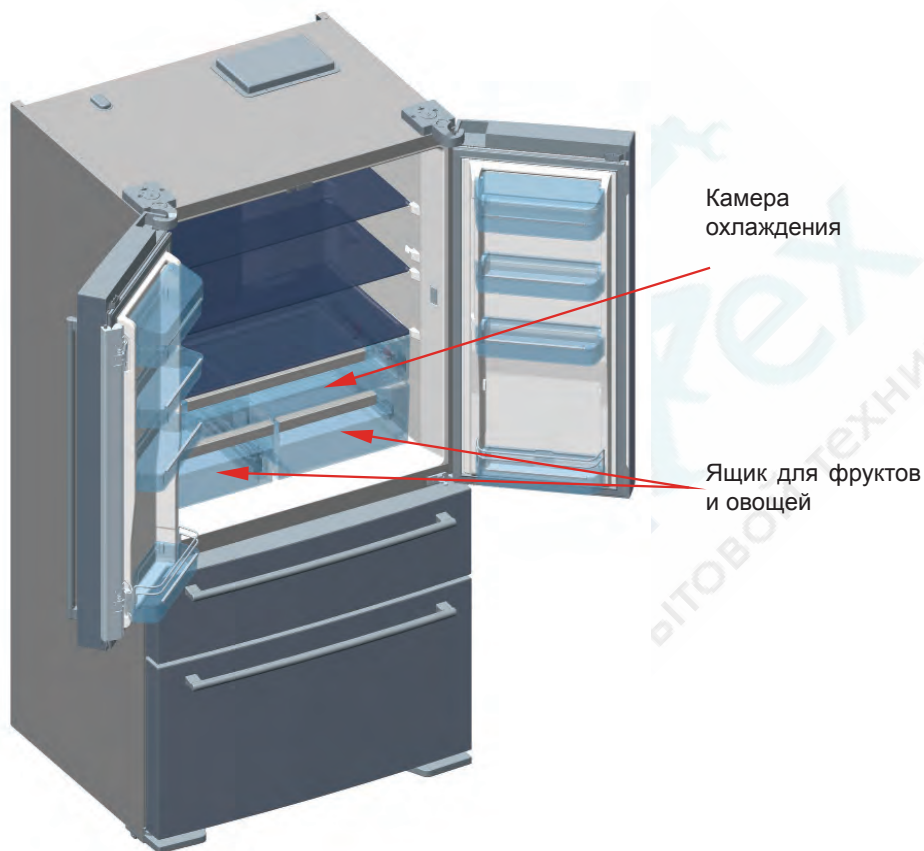

Камера охлаждения

Когда данное отделение используется с установленной температурой 0°C (камера охлаждения), Ваши продукты будут храниться при температуре 0°C. Вы можете хранить замороженные продукты, извлеченные из камеры для глубокой заморозки, чтобы разморозить их, либо хранить мясные продукты и почищенную рыбу (в пластиковых пакетах или упаковках) и т.д., которые будут употреблены в течение 1-2 дней без замораживания.



Примечание: Вода замерзает при температуре 0°C, но продукты питания, включая соль или сахар, могут быть заморожены при более холодных внешних условиях.

! Пожалуйста, не помещайте продукты, которые Вы хотите заморозить, или ледники в это отделение.

ИСПОЛЬЗОВАНИЕ УСТРОЙСТВА

2.4.3 КНОПКА НАСТРОЙКИ ПОДАЧИ ВОЗДУХА В ЯЩИКИ ДЛЯ ФРУКТОВ И ОВОЩЕЙ

Установите регулировочную ручку между ящиком для фруктов и овощей и камерой охлаждения в открытое положение, когда ящик для фруктов и овощей будет чрезмерно заполнен. Таким образом поступление воздуха в ящик для фруктов и овощей будет отрегулировано, и продукты будут дольше оставаться свежими.

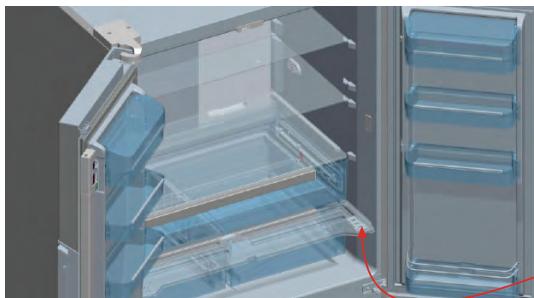

Кнопка регулировки подачи воздуха в ящик для фруктов и овощей



Внешний вид и текстовое описание аксессуаров может различаться в зависимости от модели холодильника.

ЧАСТЬ 3. РАЗМЕЩЕНИЕ ПРОДУКТОВ**3.1 Отделение для охладителя**

- При нормальных условиях эксплуатации нормальная температура камеры для охладителя составляет +4 / +6 °С.
- Во избежание замораживания, увлажнения и появления запаха продукты следует помещать в холодильник в закрытых контейнерах или покрытыми подходящим материалом.
- Перед помещением в холодильник горячих продуктов или напитков они должны быть охлаждены.
- Овощи и фрукты могут быть помещены в ящик для фруктов и овощей без упаковки.

**Важное примечание:**

- При помещении в холодильник жидкостей и тушеных блюд следует закрывать их. Иначе уровень влажности внутри холодильной камеры увеличится. Это приведет к более длительной работе холодильника. Если продукты и напитки будут храниться в закрытом виде, они также сохраняют свой вкус и аромат.
- Картофель, лук и чеснок не должны храниться в холодильнике.



Некоторые предложения по размещению и хранению продуктов в холодильной камере представлены ниже.

Продукты	Время хранения	Куда поместить в холодильной камере
Овощи и фрукты	1 неделя	фруктов и овощей (без обертки)
Мясо и рыба	2 - 3 дней	В упаковке из полиэтиленовой пленки или в пакете, или в контейнере для мяса (на стеклянной полке)
Свежий сыр	3 - 4 дней	На специальной полочке на дверце
Масло и маргарин	1 неделя	На специальной полочке на дверце
Продукты в бутылках Молоко и йогурт	До истечения срока хранения, указанного производителем	На специальной полочке на дверце
Яйца	1 месяц	На полке-контейнере для яиц
Готовые блюда		На всех полках

РАЗМЕЩЕНИЕ ПРОДУКТОВ

3.2 Камеры для замороженных продуктов

- Морозильная камера используется для более длительного хранения замороженных продуктов или приготовления льда.
- Если вы оставите дверцу морозильной камеры открытой на долгое время, на нижнем уровне морозильной камеры появится наледь. В результате циркуляция воздуха будет затруднена. Во избежание этого сначала извлеките из розетки шнур питания и подождите, пока произойдет оттаивание. После того, как лед растает, необходимо произвести чистку морозильника.
- Для увеличения емкости хранения можно удалить корзины, крышку и т.д.
- Объем, указанный на этикетке продуктов, не учитывает наличие корзин, крышек и т.д.



ВАЖНО

Нельзя повторно замораживать продукты.

Это может быть опасно для здоровья, так как возможно пищевое отравление.

- Не кладите горячие продукты в холодильник без предварительного охлаждения. Это может привести к порче продуктов, находящихся в морозильнике.
- При покупке замороженных продуктов убедитесь, что они были заморожены правильно, и их упаковка не повреждена.
- Увлажнение упаковки замороженных продуктов и появление неприятного запаха означает, что они могли храниться неправильно и могли испортиться. Не покупайте такие продукты!
- Срок хранения замороженных продуктов зависит от внешней температуры, частоты открытия дверцы, параметров регулировки термостата, типа продуктов и от количества времени, необходимого для транспортировки продукта из магазина и его размещения в Вашем холодильнике. Всегда следуйте инструкциям на упаковке и не храните продукты по истечении указанного срока.
- Примечание: Если замороженные продукты, извлеченные из морозильной камеры холодильника, помещены в нижнее отделение одним днем ранее, это поможет поддерживать температуру в холодильнике, что позволяет экономить электроэнергию. Если Вы поместите продукты в глубокой заморозке в открытое место, произойдет потеря электроэнергии.

Некоторые специи в готовых продуктах (анис, базилик, укроп, уксус, перечные смеси, имбирь, чеснок, лук, горчица, тмин, майоран, черный перец, болонская колбаса, и т.д.) после длительного хранения могут приобрести неприятный вкус. Следовательно, замороженные продукты должны быть лишь слегка приправлены специями или же специи следует добавлять после размораживания продуктов.

Время хранения готовых продуктов зависит от использованного масла. Подходят маргарин, говяжий жир, оливковое и сливочное масло, не подходят ореховое масло и свиной жир.

Жидкие продукты должны быть заморожены в пластмассовых контейнерах, остальные – в полимерной пленке или пакетах.

Некоторые предложения по размещению и хранению продуктов в морозильной камере представлены на страницах 20, 21 и 22.

РАЗМЕЩЕНИЕ ПРОДУКТОВ

Мясо и рыба	Подготовка	Время хранения (месяцев)	Время разморозки при комнатной температуре (часы) -часов-
Стейк	Обертка из фольги	6-10	1-2
Баранина	Обертка из фольги	6-8	1-2
Жареная телятина	Обертка из фольги	6-10	1-2
Кубики телятины	В маленьких кусочках	6-10	1-2
Кубики баранины	В кусочках	4-8	2-3
Фарш	В упаковке без специй	1-3	2-3
Потроха (в кусочках)	В кусочках	1-3	1-2
Болонская колбаса/ салями	Должна находиться в упаковке даже при наличии мембраны		Пока не будет разморожено
Курица или индейка	Обертка из фольги	7-8	10-12
Гусь и утка	Обертка из фольги	4-8	10
Оленина, крольчатина, дикий кабан	Порциями по 2,5 кг в виде филе	9-12	10-12
Пресноводная рыба (лосось, карп, сом)	После удаления из рыбы потрохов и чешуи следует ее промыть и высушить; в случае необходимости отрезать хвост и голову.	2	До полного оттаивания
Тощая рыба, окунь, палтус, камбала		4-8	До полного оттаивания
Жирная рыба (тунец, макрель, луфарь, анчоусы)		2-4	До полного оттаивания
Моллюски	В очищенном виде и в пакетах	4-6	До полного оттаивания
Икра	В собственной упаковке, алюминиевом или пластиковом контейнере	2-3	До полного оттаивания
Улитки	В упаковке, алюминиевых или пластиковых контейнерах	3	До полного оттаивания



Примечание: После размораживания замороженного мяса его следует готовить как свежее мясо. Если после размораживания мяса оно не будет приготовлено, его нельзя замораживать снова.

РАЗМЕЩЕНИЕ ПРОДУКТОВ

Овощи и фрукты	Подготовка	Время хранения	Время разморозки при комнатной температуре (часы) -часов-
Цветная капуста	Отделите листья, разрежьте сердцевину на кусочки и положите в воду с добавлением небольшого количества лимонного сока.	10 - 12	Можно использовать как мороженный продукт
Стручковая фасоль и бобы	Промойте и разрежьте на маленькие кусочки	10 - 13	Можно использовать как мороженный продукт
Бобы	Очистите от шелухи и помойте	12	Можно использовать как мороженный продукт
Грибы и аспарагус	Промойте и разрежьте на маленькие кусочки	6 - 9	Можно использовать как мороженный продукт
Капуста	В очищенном виде	6 - 8	2
Баклажан	После промывки разрежьте на кусочки по 2 см.	10 - 12	Отделить друг от друга
Кукуруза	Очистите и упакуйте вместе со стеблем или в виде сладкой кукурузы	12	Можно использовать как мороженный продукт
Морковь	Очистите и разрежьте на ломтики	12	Можно использовать как мороженный продукт
Перец	Отрежьте стебель, разрежьте на две половинки и удалите сердцевину.	8 - 10	Можно использовать как мороженный продукт
Шпинат	Промыть	6 - 9	2
Яблоко и груша	Очистить от кожуры и порезать на куски	8 - 10	(в холодильнике) 5
Абрикос и персик	Удалите косточку и разрежьте на кусочки	4 - 6	(в холодильнике) 4
Клубника и черника	Промойте и очистите от шелухи	8 - 12	2
Приготовленные фрукты	Добавьте в контейнер 10% сахара	12	4
Слива, вишня, клюква	Промойте и очистите от стеблей	8 - 12	5 - 7

РАЗМЕЩЕНИЕ ПРОДУКТОВ

Молочные продукты и мучные изделия		Подготовка	Срок хранения (месяцев)	Условия хранения	
Пакетированное (гомогенизированное) молоко		В собственной упаковке	2 - 3	Цельное молоко - в собственной упаковке	
Сыр, кроме белого сыра		Ломтиками	6 - 8	В течение срока хранения можно использовать фабричную упаковку. При более длительном хранении необходимо завернуть в фольгу.	
Масло, маргарин		В собственной упаковке	6		
Яйца (*)	Белок яйца		10 - 12	30 г эквивалентны желтку	
	Яичная масса (белок – желток)	Полностью смешать, можно добавить щепотку соли или сахара для предотвращения застывания.	10	50 г эквивалентны желтку	
	Желток	Полностью смешать, можно добавить щепотку соли или сахара для предотвращения застывания.	8 - 10	20 г эквивалентны желтку	
В закрытом контейнере					



(*) Не замораживать со скорлупой. Белок и желток должны замораживаться отдельно или полностью смешанными.

	Время хранения (месяцев)	Время разморозки при комнатной температуре (часы)	Время оттаивания в печи (минут)
Хлеб	4 - 6	2 - 3	4-5 (220 -225 °С)
Печенье	3 - 6	1 - 1,5	5-8 (190 -200 °С)
Мучные изделия	1 - 3	2 - 3	5-10 (200 -225°С)
Пирог	1 - 1,5	3 - 4	5-8 (190 -200 °С)
Тесто	2 - 3	1 - 1,5	5-8 (190 -200°С)
Пицца	2 - 3	2 - 4	15-20 (200 °С)

ЧАСТЬ 4. ЧИСТКА И ТЕХНИЧЕСКОЕ ОБСЛУЖИВАНИЕ

Убедитесь, что Вы отключили холодильник от сети перед его очисткой.

- При мытье холодильника не лейте на него воду.
- Внутреннюю и наружную поверхности можно протереть мягкой тканью или губкой с теплой мыльной водой.
- Каждую деталь следует очистить мыльной водой отдельно. Не проводить очистку в стиральной машине.
- Никогда не используйте для очистки холодильника воспламеняющийся, взрывчатый или корродирующий материал, такой как растворитель, газ или кислота.

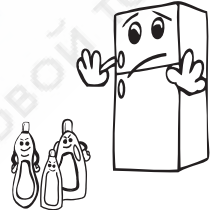
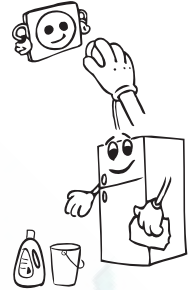

- Конденсатор (заднюю часть с черными лопастями) следует чистить пылесосом или сухой щеткой, минимум, один раз в год. Это способствует более эффективной работе и экономии энергии.

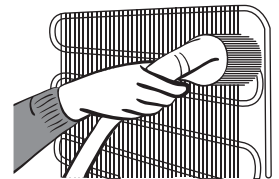

Очистка контейнера испарения

- Холодильник размораживается автоматически. Вода, образовавшаяся в результате размораживания, стекает в испарительный контейнер через водосборную канавку и испаряется.

4.1 Замена светодиодных индикаторов, используемых для освещения

Для замены светодиодных индикаторов, используемых для освещения, необходимо обратиться в сервисную службу.

ЧАСТЬ 5. ДОСТАВКА И ИЗМЕНЕНИЕ МЕСТА УСТАНОВКИ

- Для повторной транспортировки можно хранить оригинальную упаковку и пенопласт (по желанию).
- Упаковать холодильник в толстую упаковку, обернуть лентой и прочными веревками и следовать инструкциям по транспортировке, содержащимся на упаковке.
- Снять подвижные детали (полки, вспомогательные приспособления, контейнеры для овощей и т.д.) или зафиксировать их во время транспортировки или повторной установки с помощью ленты во избежание ударов.
- В вашем холодильнике являются доступными датчик температуры наружного воздуха, главный пульт и крышки петель. Во время очистки убедитесь, что в данные места не попадает жидкость.

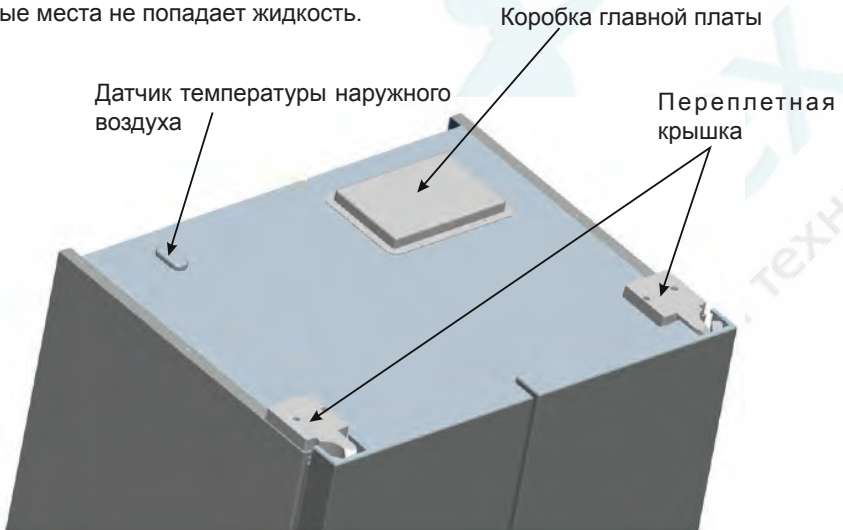

Переносить холодильник должны четверо человек, как показано на рисунке.

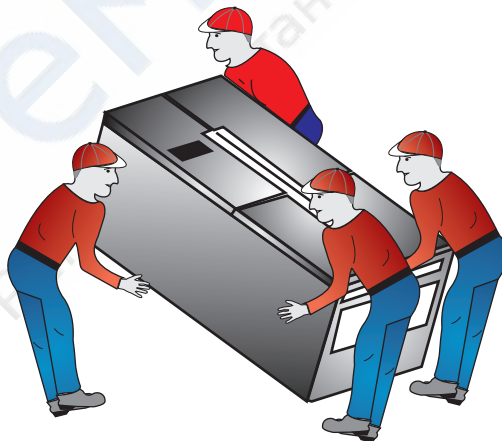

ЧАСТЬ 6. ПЕРЕД ОБРАЩЕНИЕМ В СЕРВИСНУЮ СЛУЖБУ

Проверить предупреждения;

Если температура в охладителе и морозильнике не будет находиться на должном уровне, либо в случае возникновения неисправности в устройстве будет иметь место подача сигнала предупреждения. Данные сигналы предупреждения можно увидеть на индикаторном дисплее.

ИНДИКАТОР ОШИБОК	ТИП ОШИБКИ	ЗАМЕЧАНИЯ	ДЕЙСТВИЯ
 <p>и звуковое предупреждение</p>	Предупреждение об ошибке	Один или несколько блоков изделия деактивированы, либо имеет место неисправность системы охлаждения	Как можно скорее связаться с сервисной службой.
	Морозильная камера не достаточно холодная.	Может быть связано с длительным отсутствием подключения к источнику питания или с неисправностью охлаждающего оборудования.	<ol style="list-style-type: none"> 1. При обнаружении в камере растаявшего продукта не класть его обратно, а как можно быстрее употребить. 2. Пока температура в камере не придет в норму (сигнал предупреждения устройства при более низкой температуре или в режиме быстрого замораживания (Super Freeze)). 3. Не помещать свежие продукты в камеру, если данный сигнал предупреждения не исчезнет.
	Морозильная камера не достаточно холодная.	Температура охладителя не является оптимальной.	<ol style="list-style-type: none"> 1. Пока температура в камере не придет в норму (сигнал предупреждения устройства при более низкой температуре или в режиме быстрого замораживания (Super Cool)). 2. Не открывайте дверцу, пока данная ошибка не исчезнет.
	Холодильная камера переохлаждена.	Продукты, находящиеся в холодильной камере, могут быть заморожены.	<ol style="list-style-type: none"> 1. Если активирован режим быстрого замораживания (Super Cool), следует выключить его. 2. Осуществляйте эксплуатацию при низкой температуре.
	Напряжение сети уменьшилось до 170 В.	Это не является ошибкой, целью является предупреждение и обеспечение принятия мер предосторожности. Когда напряжение сети восстановится, сигнал предупреждения исчезнет.	-

ПЕРЕД ОБРАЩЕНИЕМ В СЕРВИСНУЮ СЛУЖБУ

Проверить предупреждения;

Если холодильник не работает;

- Имеются неисправности в электрике?
- Устройство включено в розетку?
- Не сработал предохранитель розетки, в которую включен штепсель?
- Розетка исправна? Для проверки этих причин, подключите к электрической сети другое электрическое устройство, которое точно работает.

Если холодильник работает слишком шумно

Нормальные шумы;

Потрескивание (треск льда):

- При автоматической разморозке.
- Во время охлаждения или нагревания холодильника (из-за расширения материала холодильника).

Короткое потрескивание: Слышно, когда термостат включает/выключает компрессор.

Звук клапана: Во время работы холодильника тикающий звук является нормальным. Данный звук издается клапаном, расположенным на задней стороне холодильника.

Звук вакуумирования: После открытия и закрытия дверей холодильника может быть слышен короткий звук в связи с перепадом давления. Это совершенно нормально.

Нормальный звук мотора: Этот шум означает, что компрессор работает нормально. После включения компрессор может произвести больше шума.

Шум в виде журчания и брызг: Этот шум возникает в связи с циркуляцией охлаждающей жидкости в трубках системы.

Шум течения воды: Нормальный звук, вызванный течением воды в контейнер испарения при размораживании. Этот шум слышен при размораживании.

Звук воздушного потока: Нормальный звук вентилятора. Этот шум слышен в холодильниках No Frst при нормальной работе системы в связи с циркуляцией воздуха.

Если уровень влажности в холодильнике становится слишком высоким;

- Все продукты упакованы должным образом? Контейнеры помещены в холодильник сухими?
- Дверца холодильника часто открывается? Влажность в помещении попадает в холодильник при частом открывании дверцы. При частом открывании дверцы уровень влажности увеличивается быстрее, особенно если влажность в помещении высокая.

Если дверцы не открываются и не закрываются должным образом;

- Не мешают упаковки с продуктами закрытию дверцы?
- Правильно ли установлены дверные отсеки, полочки и ящички?
- Не повреждены ли прокладки дверцы?
- Стоит ли холодильник на ровной поверхности?

ПЕРЕД ОБРАЩЕНИЕМ В СЕРВИСНУЮ СЛУЖБУ

ВАЖНЫЕ ПРИМЕЧАНИЯ:



- Устройство тепловой защиты временно отключит компрессор после внезапного отключения электроэнергии или после отключения холодильника из розетки, чтобы дать газу в системе охлаждения время для стабилизации. Холодильник включится через 4 – 5 минут – волноваться не о чем.
- Если Вы не используете холодильник в течение длительного времени (например, во время летнего отпуска), отключите вилку из розетки. После размораживания произведите очистку холодильника и оставьте дверцу открытой, чтобы предотвратить появление влаги и запаха.
- Если после выполнения всех изложенных выше инструкций проблема сохраняется, проконсультируйтесь с ближайшей сервисной службой.
- Приобретенное Вами устройство предназначено для эксплуатации в домашних условиях, может использоваться только дома и для обозначенных целей. Оно не пригодно для использования в коммерческих и иных целях. Мы обращаем Ваше внимание, что если потребитель использует данное устройство не в соответствии с данными характеристиками, производитель и дилер не несут ответственности за ремонт и отказ во время гарантийного срока.
- Срок службы Вашего устройства, указанный и заявленный Главным управлением по защите прав потребителей и изучению рынка при Министерстве таможенных сборов и коммерции Турции (период в отношении фиксирующих частей, в течение которого устройство должно функционировать должным образом) составляет 10 лет.

Информация о соответствии требованиям

- Тропический класс определен для температуры окружающего воздуха между 16°C и 43°C в соответствии со стандартами TS EN ISO 15502.
- Устройство разработано в соответствии со стандартами EN15502, IEC60335-1 / IEC60335-2-24, 2004/108/EC.

6.1 Рекомендации по экономии электроэнергии

1. Установите устройство в прохладной и хорошо вентилируемой комнате, избегайте установок в месте, находящемся под воздействием прямых солнечных лучей или вблизи теплоизлучателей (обогревателя, печи и т.д.). Если холодильник должен быть размещен именно в таком месте, используйте изоляционную пластину.
2. Охлаждайте горячие продукты или напитки перед помещением их в холодильник.
3. При размораживании продуктов помещайте их в холодильник. Когда продукты будут разморожены, их более низкая температура будет способствовать ускорению понижения температуры внутри холодильника. В результате обеспечивается возможность экономии электроэнергии. Размещение замороженных продуктов вне холодильника приводит к потере электроэнергии.
4. При помещении напитков и домашних продуктов в холодильник убедитесь, что они находятся в закрытом контейнере. Иначе уровень влажности в устройстве повысится. В результате время работы будет увеличено. Хранение напитков и домашних продуктов в закрытых контейнерах также позволяет избежать их порчи, появления неприятного запаха и вкуса.
5. При помещении напитков и продуктов в холодильник оставляйте дверь устройства открытой на некоторое время (максимально короткое).
6. Камеры устройства с различной температурой должны быть закрытыми (ящик для фруктов и овощей, камера охлаждения и т.д.).
7. Дверное уплотнение должно быть чистым и гибким. Производить замену старых уплотнений.
8. Ночной датчик в активном режиме позволит экономить электроэнергию.





